

202930 - MM Scherenarm DK rechts AS/PVC mit Sparlüftung Bandwinkel vormontiert verkehrsweiß RAL 9016 600 12/20-13 FFB 401-600 silber

Technische Zeichnung

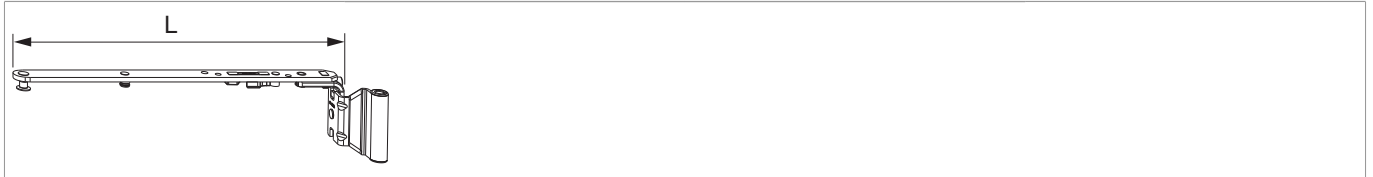

Verkehrsweiß RAL 9016	rechts	12/20-13	600	L	401 - 600	120	20	202930 ¹⁾

¹⁾ Nur in Verbindung mit "Kippen waagrecht" verwenden (bei "Kippen senkrecht" kann der Flügel ausgehebelt werden).

Rahmenfräsung 4L für Scheren

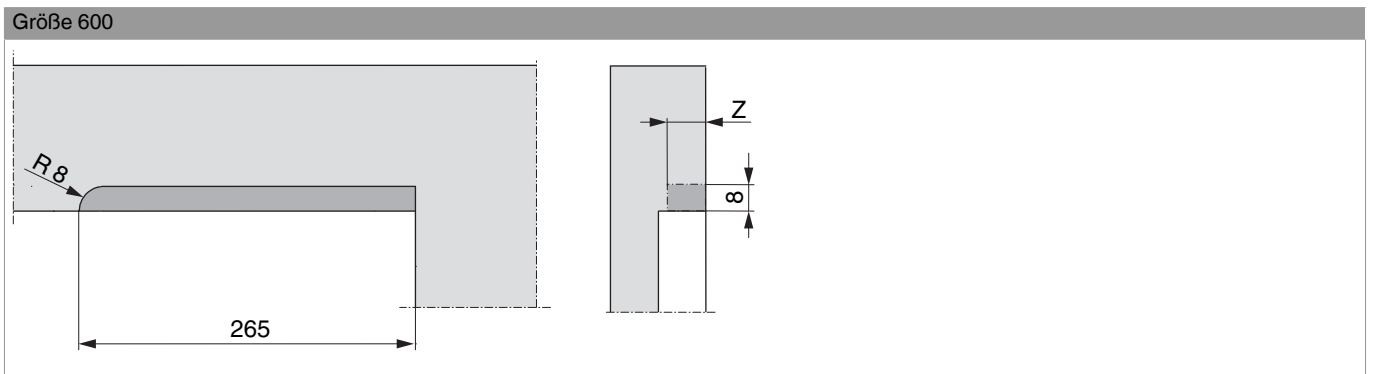

	Z
9V	18
13V	22



202930 - MM Scherenarm DK rechts AS/PVC mit Sparlüftung Bandwinkel vormontiert verkehrsweiß RAL 9016 600 12/20-13 FFB 401-600 silber

Scherenarm einhängen

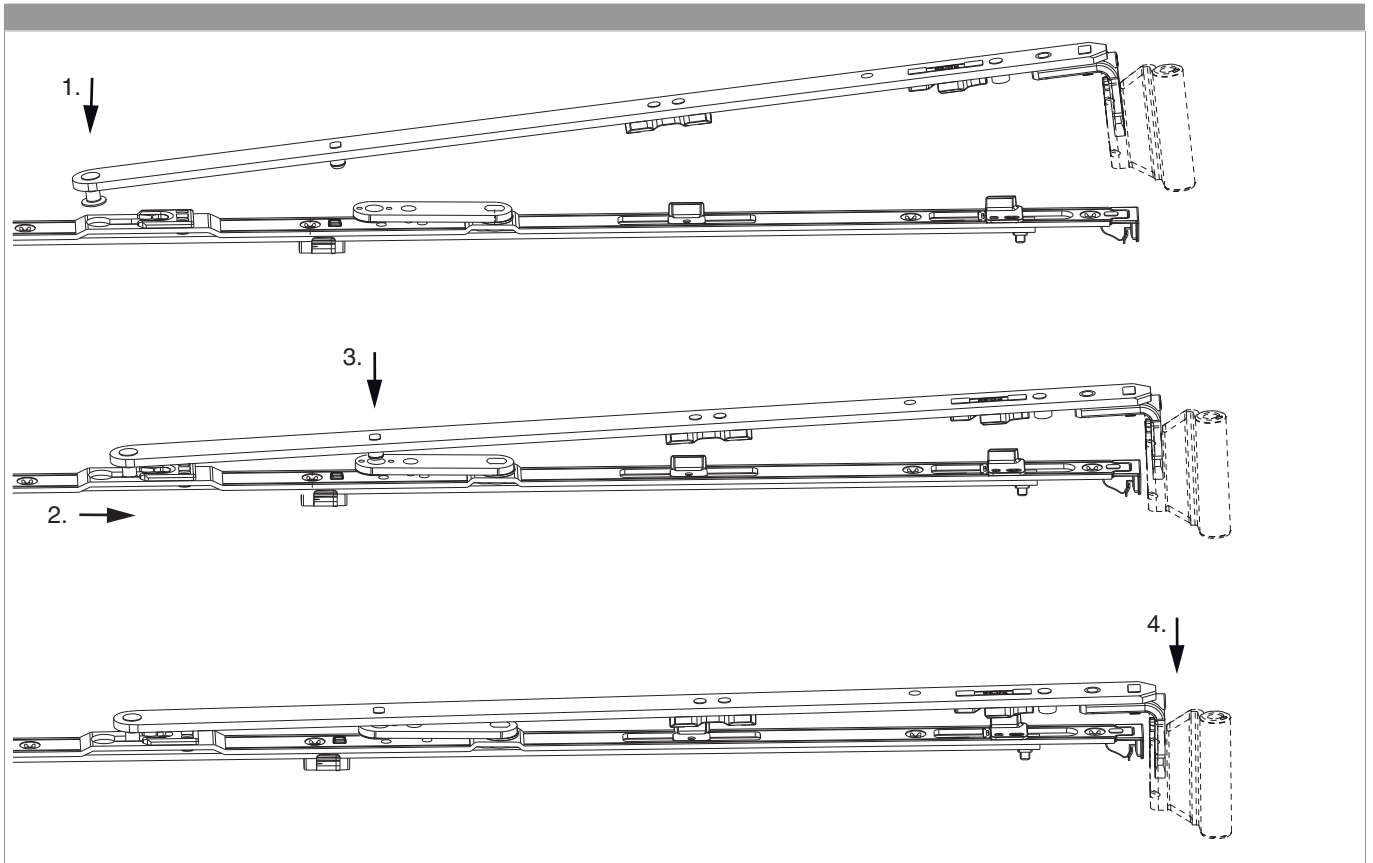

Kippweite

Kipp- und Sparlüftungsstellung

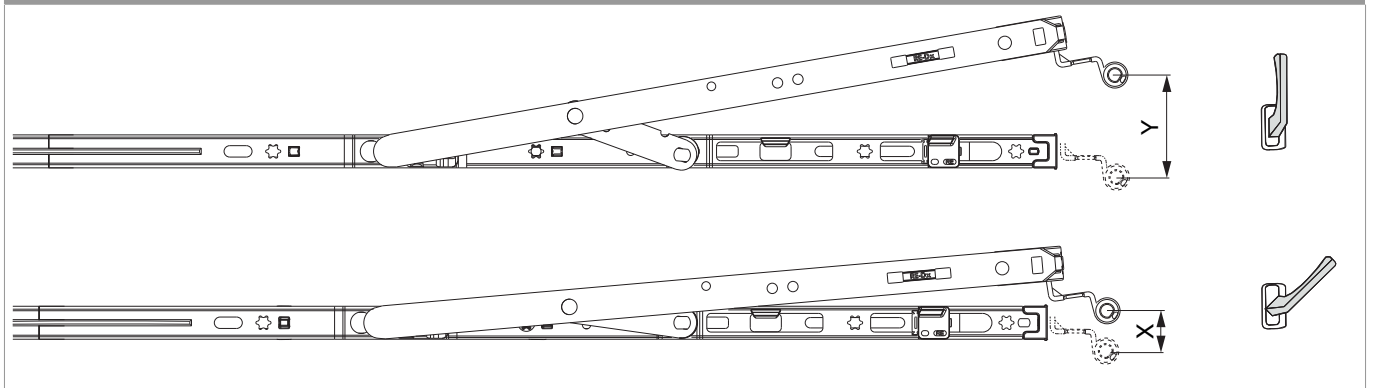



202930 - MM Scherenarm DK rechts AS/PVC mit Sparlüftung Bandwinkel vormontiert verkehrsweiß RAL 9016 600 12/20-13 FFB 401-600 silber

	X	Y
400	~ 13	80
600	~ 13	124
800	~ 13	125
1050	~ 13	127
1300	~ 13	127

Seiteneinstellung im Scherenarm

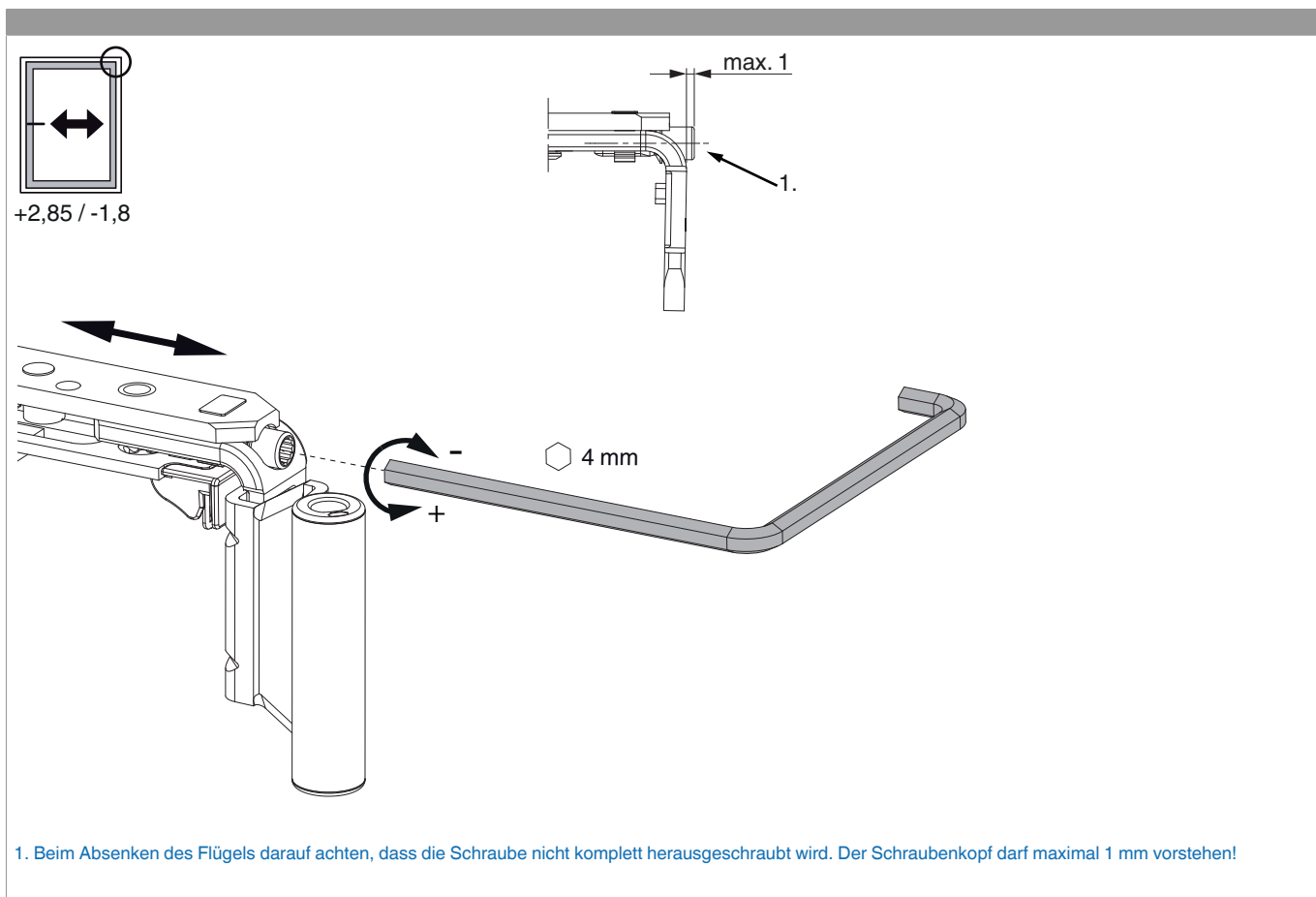



Anpressdruckeinstellung

im Scherenarm

